

Stockrundvridare VLT-1200

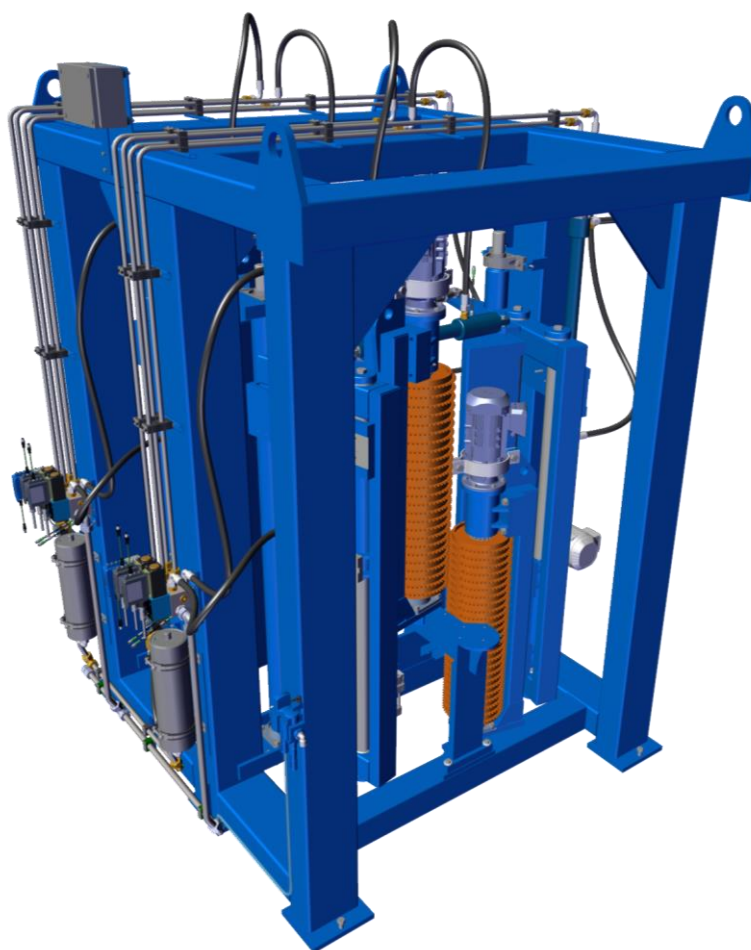

- ✓ För högre avkastning
- ✓ Hög mät noggrannhet
- ✓ Högre hastighet



Rundvridaren VLT-1200 består av dubbla par vertikala taggade valsar med servohydraulisk centrering och separata drifter. De fyra Valsarna är rörliga vertikalt d.v.s. upp och ner via ett gejsystem.

Valsarna som är monterade parvis på centrerande ramar manövreras upp och ner via servohydrauliska cylindrar.

Vid rundvridningen positioneras valsarna upp på höger sida respektive ner på vänster sida beroende på vilket håll stocken ska rund vridas.



VLT-1200

- Högre hastighet med dubbla stockvändare 200 m/min



Mått:

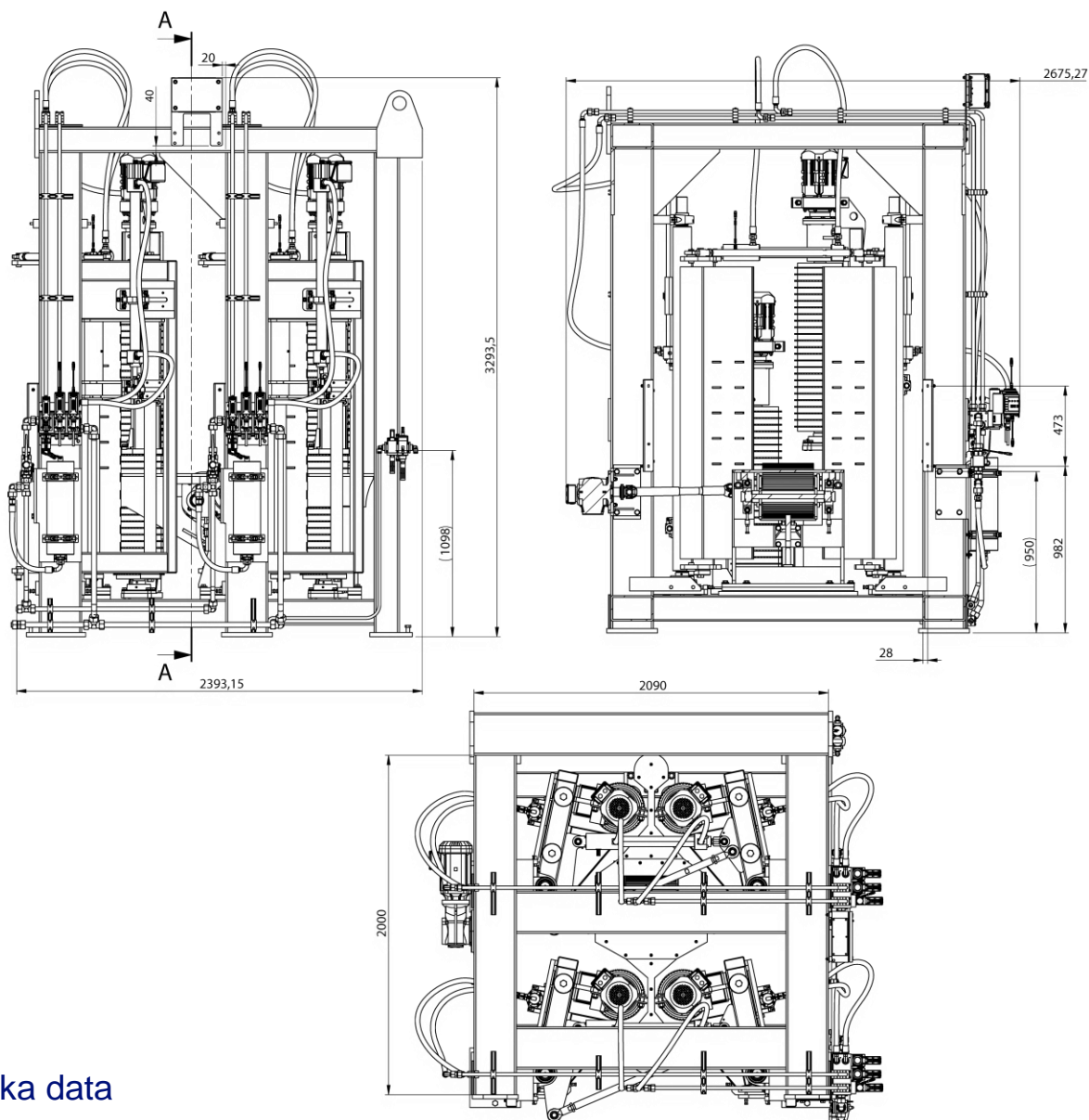

Tekniska data

Max matningshastighet.....	200m/min
Min stocklängd.....	2 m
Min stocklucka.....	ca 0,3 m
Max / Min stockdiameter omsluten.....	600/80 mm
Kapacitet.....	ca 50 st/min
Vikt.....	ca 2 ton

Rundvridningsprecision

Stock diameter	8-16 cm	> 16 cm
Medelfel	4°	4°
Standardavvikelse (1S)	12°	10°

