

Stockrundvridare LT-2BE



- ✓ El servo rundvridning
- ✓ S = 5° (±1 minut på en analog klocka)
- ✓ Patenterad teknik (Roto Turn)

ROTO TURN



Hög noggrannhet

Rundvridaren roterar stocken innan centrering före stockkantreduceraren. Stocken rundvrids med hög noggrannhet till det optimala positioneringsläget som mät- och optimeringsystemet beräknat.

Förpositionering

LT-2 har tre hydrauliskt drivna piggvalsar som greppar stocken, vilket borgar för en god och säker centrering. Valsarna förpositioneras i höjd- och sidled vilket innebär att stocken "hämtas" vid toppänden.

Detta minskar risken att stockens läge förändras innan själva rundvridningen sker vilket är avgörande för inläggningsprecisionen. Under rundvridningen positioneras stocken till den efterföljande maskinens matninasentrum.

 **AriVislanda**

LT-2BE



Har tre hydrauliskt drivna piggsalsar som greppar stocken, vilket borgar för en god och säker centrerung. Valsarna förpositioneras i höjd- och sidled vilket innebär att stocken "hämtas" vid toppänden. Detta minskar risken att stockens läge förändras innan själva rundvridningen sker vilket är avgörande för inläggningsprecisionen. Under rundvridningen positioneras stocken till den efterföljande maskinens matningscentrum

ROTTURN

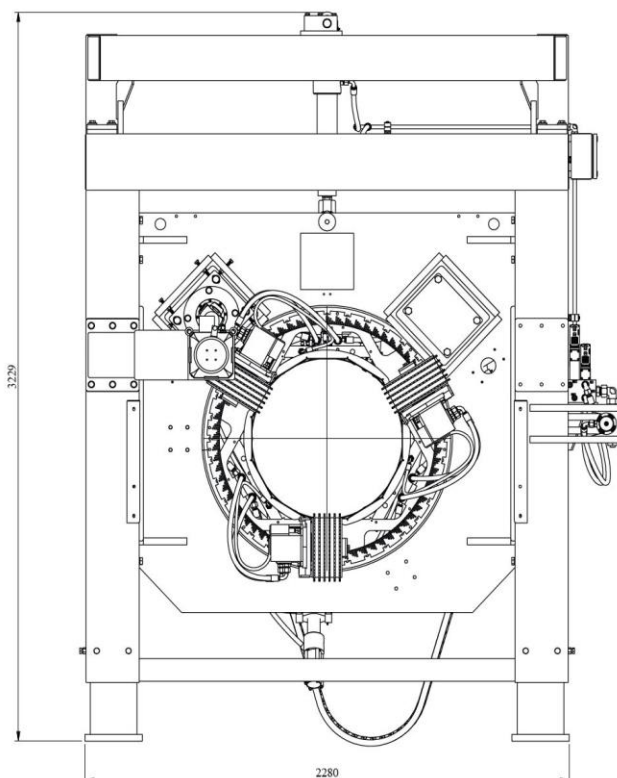
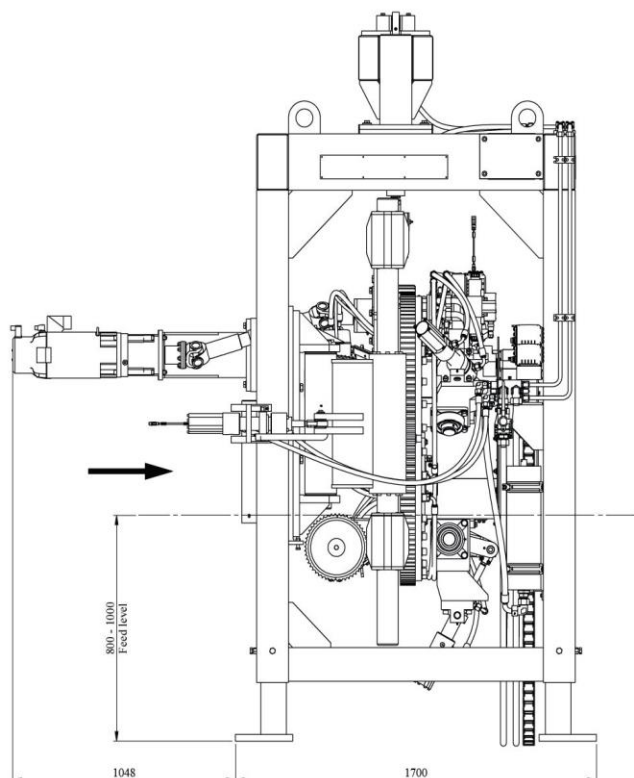

Tekniska data

Max matningshastighet.....	180 m/min
Min stockdiameter.....	100 mm
Max stockdiameter	650 mm
Min stocklängd	2,0 m
Min stocklucka	0,3 m
Max antal stockar per minut	35 st.

