

DSS-300FP

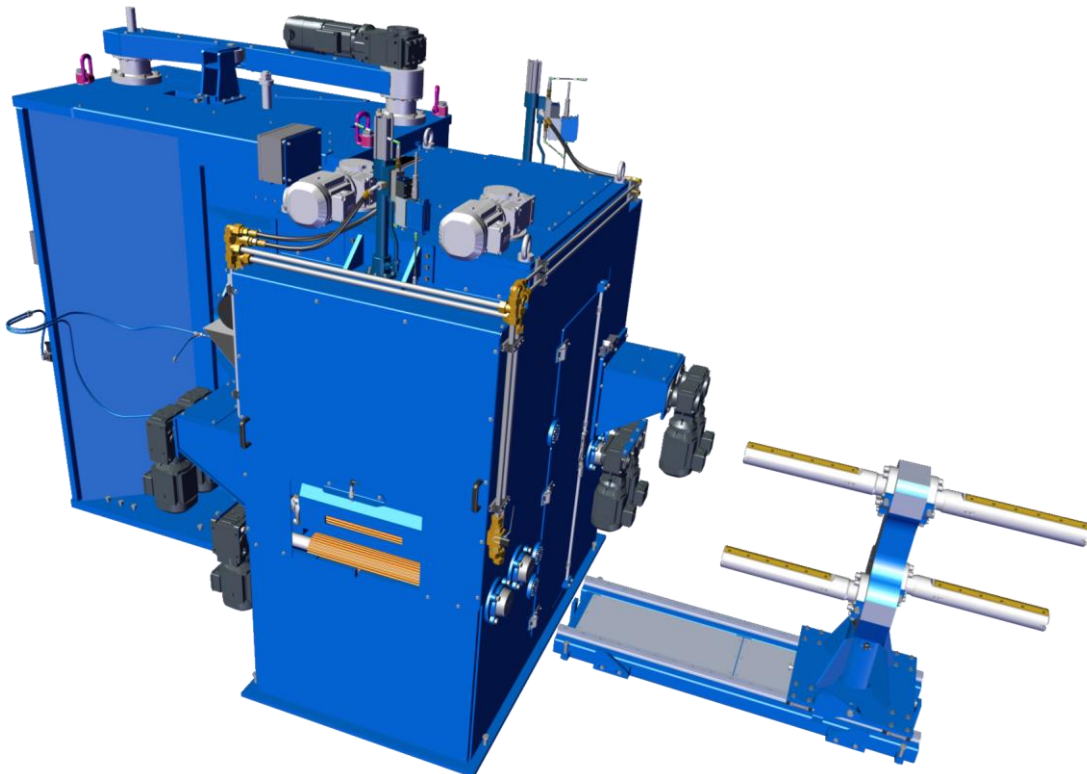

- ✓ För högre avkastning
- ✓ Hög måtnoggrannhet
- ✓ Högre hastighet
- ✓ Bättre tillgänglighet



DSS-300F är en dubbelspindlig cirkelsåg med fasta sågklingor för bearbetning av firsidiga reducerade block. Sågen kan kombineras med olika in- och utmatning och användas för både raksågning och kurvsågning. "Mantelytestyrd" och optimerad kurvsågning

Varje sågklingsspindel drivs av en elmotor och remdrift. Sågklingsspindlarna är som standard individuellt justerbara i höjdled via linjärstyrningar och snäckväxelmotorer. De övre och nedre sågklingorna kan styras isär så att de hamnar utanför arbetsområdet.

DSS-300F är utrustad med drivna horisontella valsar på in- och utgångssidan. De övre valsarna styrs i höjdled via linjära styrningar och servohydrauliska cylindrar.

Sågen är som standard försedd med styrhåll på inmatningssidan, vilka är placerade horisontellt för aktuellt block bredd via linjära runda gejder och hydrauliska servocylindrar.

Sågen kan som tillval utrustas med profilfräsar, stödlager för spindlarna, elektriskt servo för höjdjustering av klingsspindeln och drivna rullar till styrhålllet.



DSS-300FP



- Variabelt val av bladdiameter mellan $\varnothing 400 - 570$ mm, gör det möjligt att optimera sågbladens bredd beroende på rälshöjden

Mått:

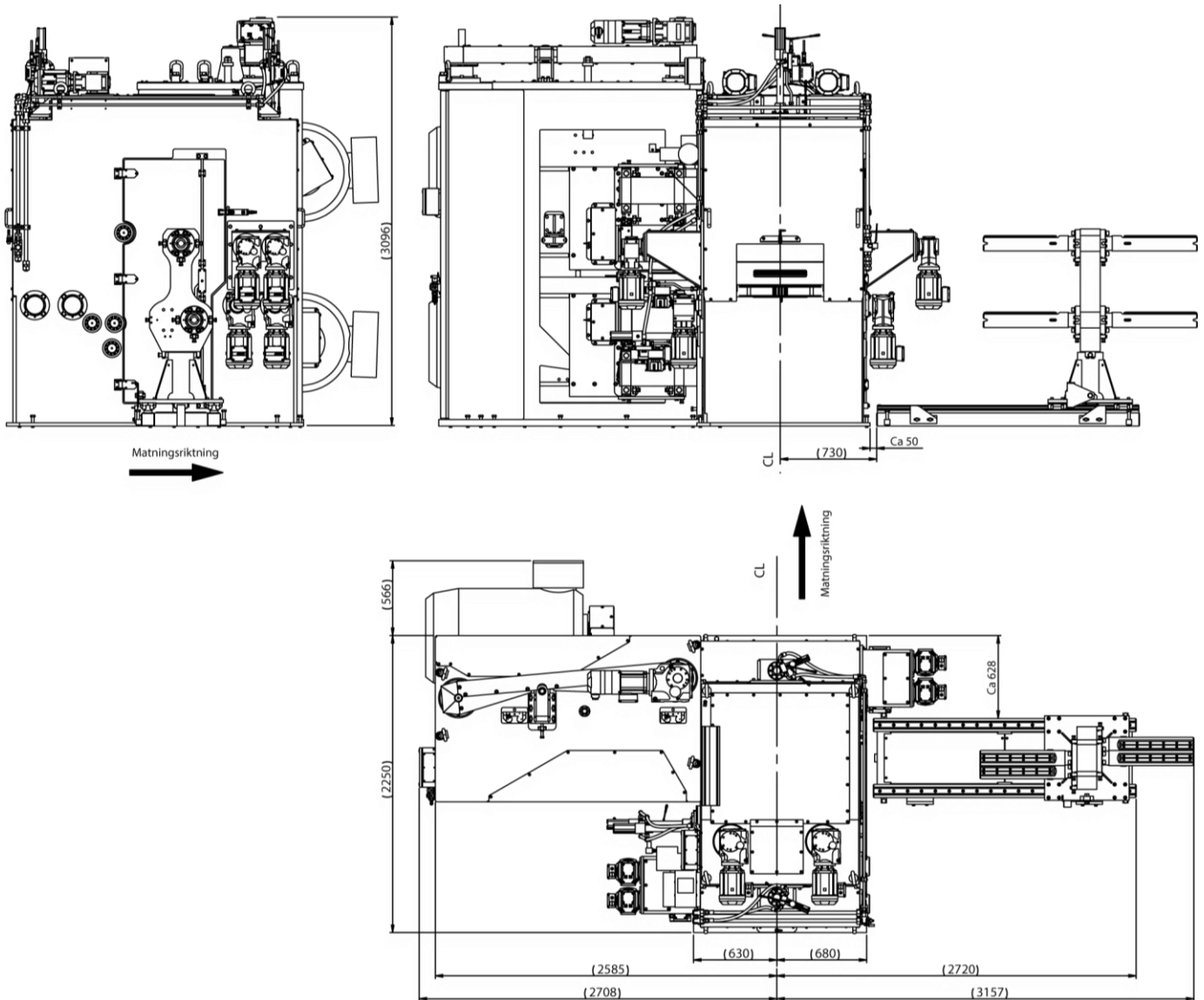

Teknisk data

Max matningshastighet	200m/min
Max blockhöjd.....	260(300) mm
Sågklings diameter.....	400-570mm
Max antal sågklingor	15
Effektbehov	2x132-250kW
Varvtal klinga axel.....	3000 rpm
Vikt.....	ca 20 ton

