

Bandsågar BM-1800, BM-1500



AriVislanda
SORB INDUSTRY

BM-1800: robust konstruktion

BM-1800 är en "high strain"-bandsåg som utvecklats av det kanadensiska företaget CAE Machinery Ltd och Heinola Sågverksmaskiner AB. Sågen är i första hand konstruerad för högkapacitiva produktionslinjer.

Bandsågen BM-1800 är oslagbar vid grovtimmersågning med höga såglinjehastigheter.

BM-1800 är utmärkande för hög verkningsgrad när produktionsförhållandena är krävande t ex under vintersågning. BM-1800 kan levereras som en-, två-, tre- eller fyrbandsåg för varierande sönderdelningsbehov.

BM-1500 är också en "high strain"- bandsåg, men något lättare än BM-1800. Bandsågen BM-1500 är speciellt lämpad när snabba ompostningar krävs t ex vid sågning med osorterat timmer eller vid så kallad rundgångslinjer. BM-1500 kan levereras som en-, två-, tre- eller fyrbandsåg för varierande sönderdelningsbehov.

Patenterad bandsträckning

Båda bandsågarna har samma enkla och effektiva bandsträckningssystem med sträckning och dämpning direkt under övre hjulets axel. Bandsågning ställs intill önskad nivå och kontrolleras automatiskt under sågningen. Konstruktionen medger noggrann sågning och långa gångtider mellan bandbytena.

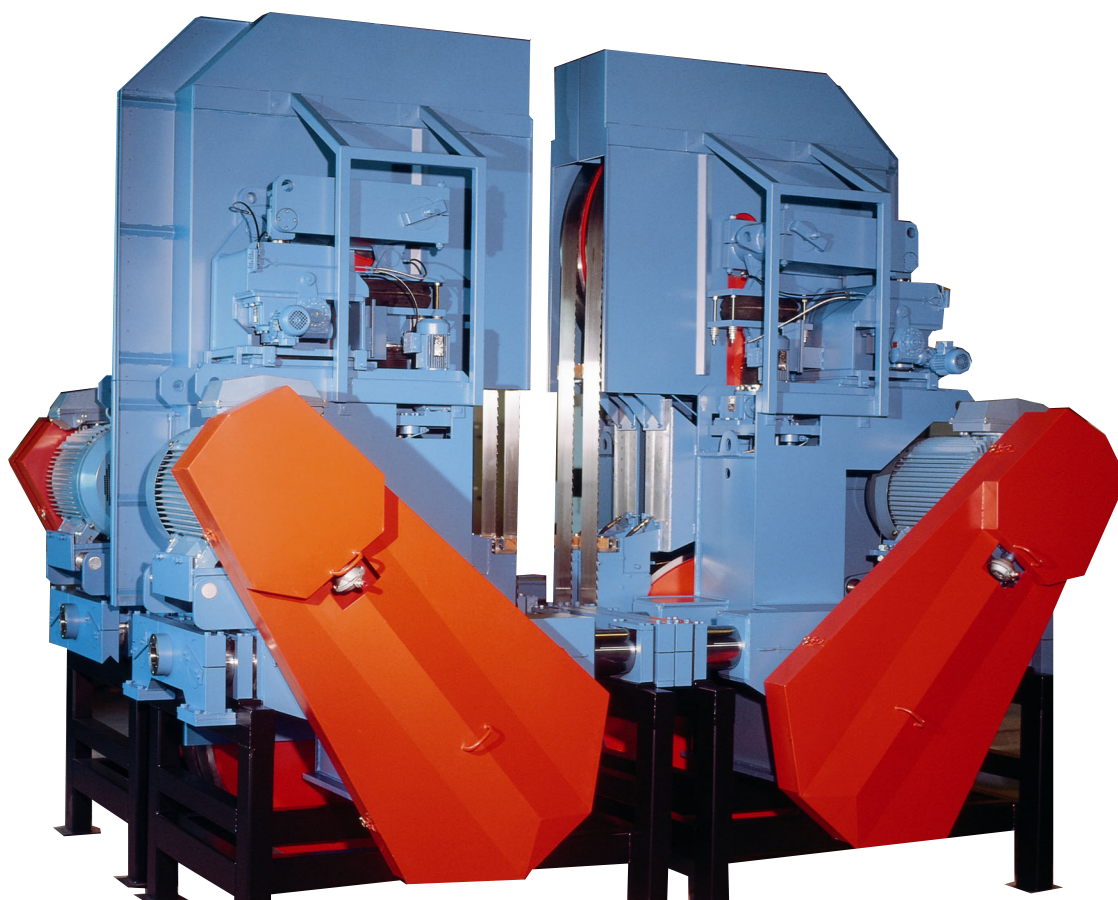

BM-1500: flexibel produktion

Mått

BM-1800/4

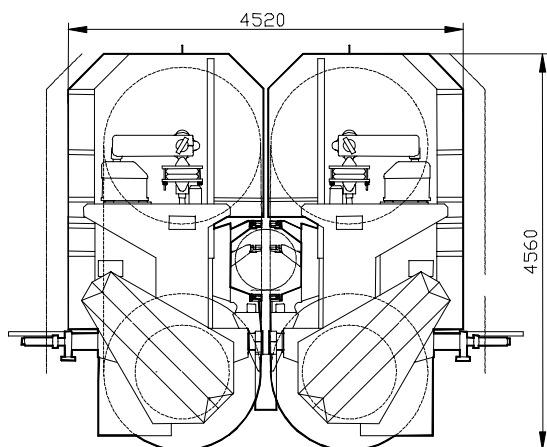

Vy uppifrån

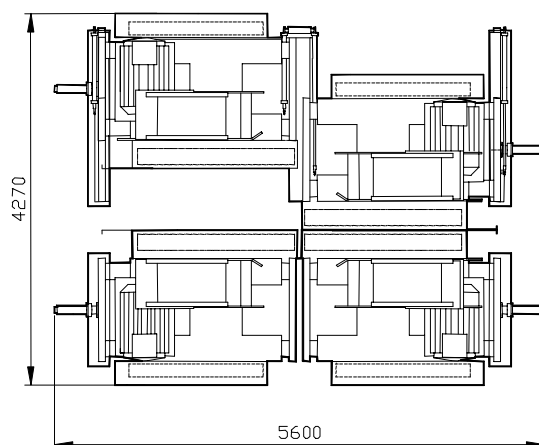

BM-1500/4

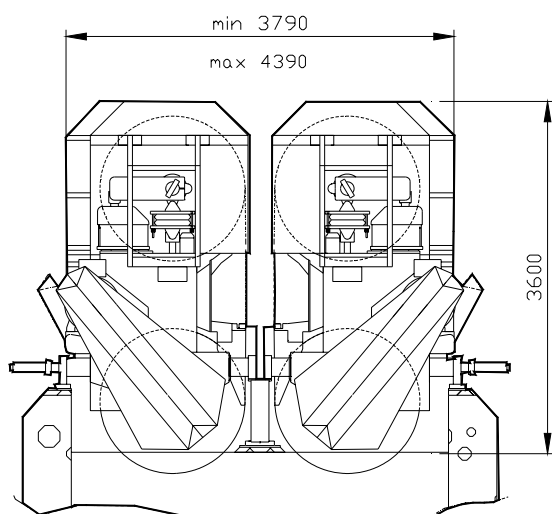

Vy uppifrån

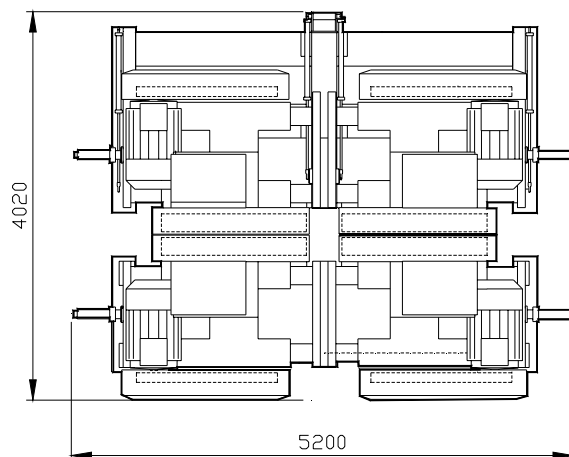

Tekniska data

	BM-1500/4	BM-1800/4
Matningshastighet (beror på stockdiameter och postning)	35-100	35-100 m/min
Huvudmotor, effekt	4X90	4X110 kW
Bandspänningsmotor, effekt.....	4x0,55	4x0,55 kW
Bandtiltningsmotor, effekt.....	4x0,25	4x0,55 kW
Hjuldiameter	1500	1800 mm
Hjulbredd	185	225 mm
Bandspänning	50-120	80-150 kN
Skärhastighet	46	46 m/s
Bandbredd/tjocklek/längd	180/1,47/9 135	230/1,47/11 600 mm
Bandsmörjning/kylning, vattenförbrukning per band	0,6	0,6 l/min
Inställningsområde (min/max blockhöjd)	80/580	78/580
Max stockdiameter (omsluten cylinder)	680	700 mm
Vikt	26,5	ca 32 ton