

Sawcommander QSS-700L



QSS-700 är en dubbelaxlig klingsåg som med sin unika L konstruktion kan placeras som stocksåg efter stockreducerare.

Den är utvecklad med hänsyn tagen till dagens och även framtidens ökade krav på ekonomi, hög effektivitet, tillgänglighet och servicevänlighet. QSS-700 är uppbyggt på ett kraftigt stålstativ som säkerställer en vibrationsfri sågning med hög måttnoggrannhet.

Anslagen har drivna matarvalsar och styrplan placerade nära klingorna.

Maskinen är utrustad med begränsningsfräsar som skyddar klingorna.

Möjlighet finns att såga fyra sidobrädor, individuellt ställbara. Snittpassning är justerbar under drift.



QSS-700 har 4 axlar på vilka klingorna är monterade. Dessa löper på ett linjärt gejdssystem för både vertikala och horisontella rörelser



Måttuppgifter

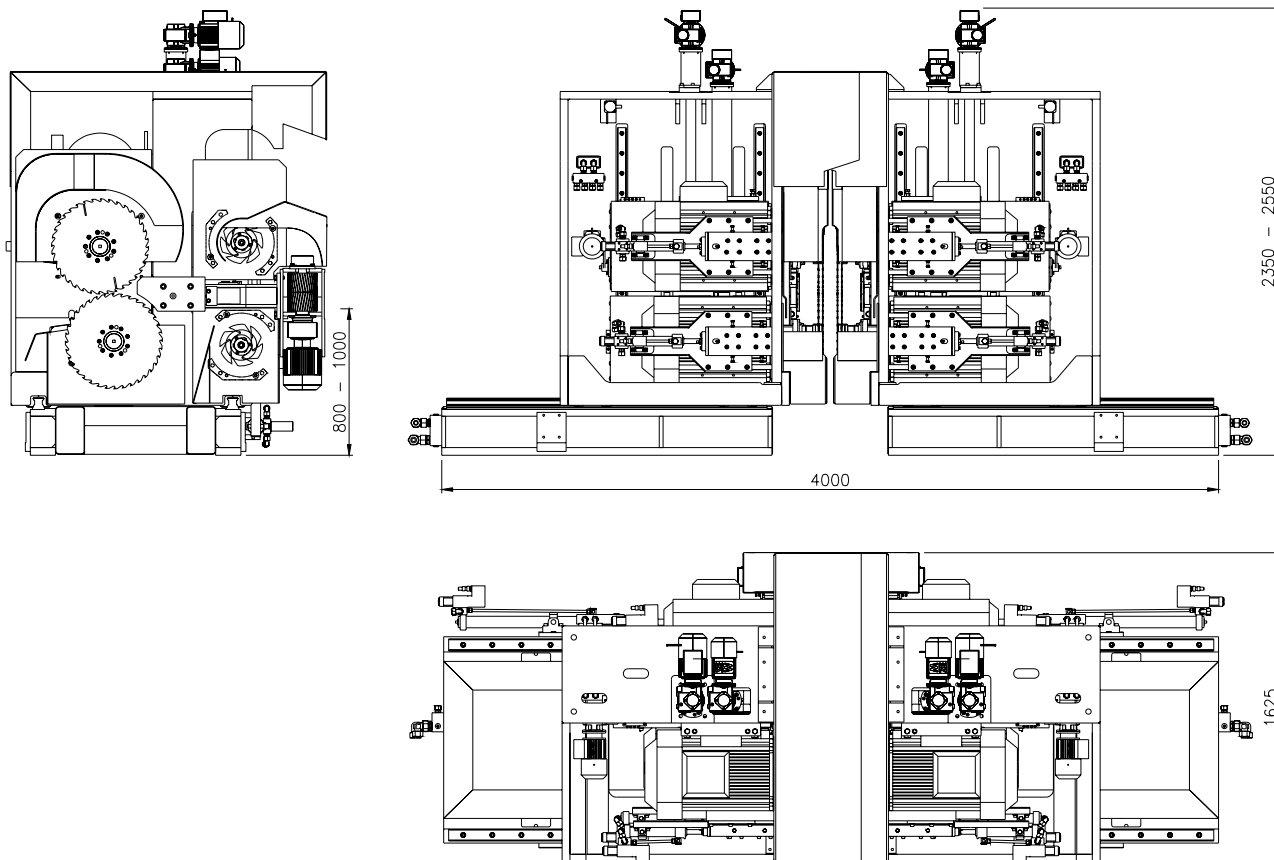

Tekniska data

Max matningshastighet	180 m/min
Max stockdiameter	700 mm
Max skärhöjd (från matningsnivå)	550 mm
Klingdiameter	480-570 mm
Max öppningsbredd mellan innerklingor	1200 mm
Motoreffekt 2-4 snitt	4x 55-95 kW
Motoreffekt begränsningsfräsar	4x 30-45 kW
Spindelvarvtal	3000 rpm
Fräsvarvtal	3000 rpm
Vikt	ca 14 ton



Rätt till ändringar
förbehålles

Postadress
AriVislanda AB
Box 80
340 30 VISLANDA

Postadress
AriVislanda AB
Box 249
891 26 ÖRNSKÖLDSVIK

Telefon, Vislanda
0472 343 45
Fax, Vislanda
0472 343 49

Telefon, Ö-vik
0660 868 00
Fax, Ö-vik
0660 199 22

E-post
info@arivislanda.com
Hemsida
www.arivislanda.com