

Stockreducerare RL-600 Blockreducerare RC-600



Reducerare för stock/block

Beprövad konstruktion

Bottenstativ i kraftig svetsad lådkonstruktion. Reducerskivorna sitter på var sitt rörligt stativ som löper på skenstyrningar. Motorerna är monterade uppe på stativen för bra kylning. Skivorna är lagrade i kraftiga rullager och drivs med separata remdrifter.

Flexibel

Reducerskivorna är av typen långknivskivor. Skivorna kan förses med för- eller eftersågande klingor. Skyddet över reducerskivorna är delat och uppfällbart för enkel postning.

Matning

Stockreduceraren har en genomgående taggkedja. Blockreduceraren har en stödskena genom hela maskinen och ett par huggstöd som är monterade på reducerborden vid respektive reducerskiva.

På reducerbordens utmatningssida strax efter reducerskivorna finns styrplan i stål monterade.

Måttomställning

Reducerskivorna är ställbara via två lägesställare, hydraulservo eller el-servo, som anslutes till en elektronisk styrenhet som i sin tur integreras med ett övergripande styrsystem.

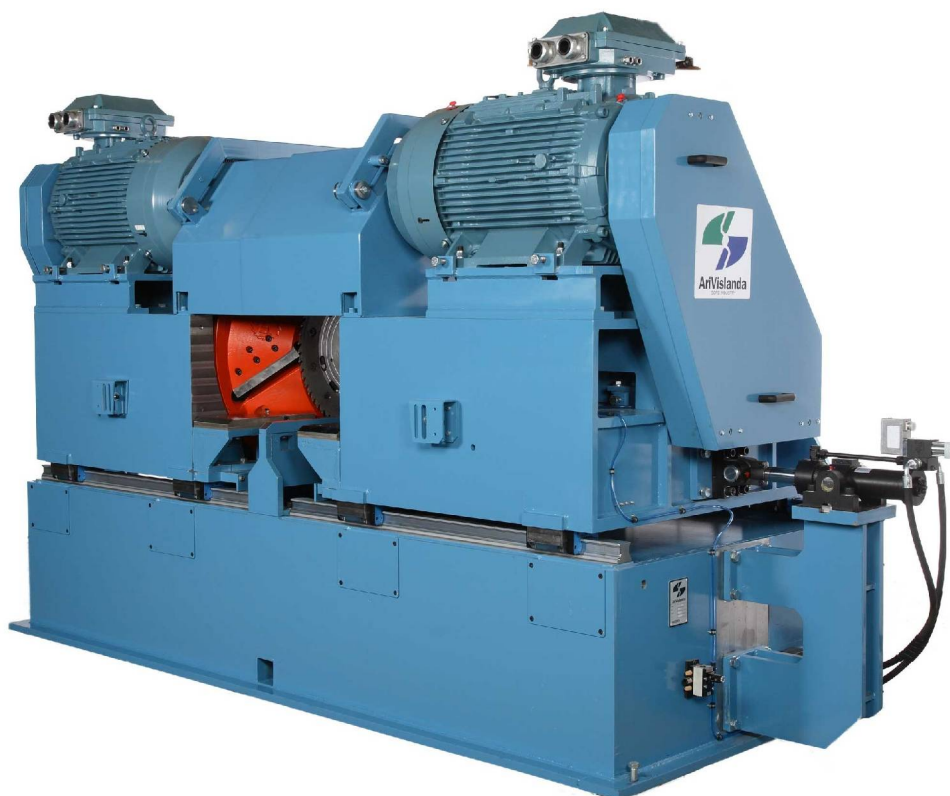
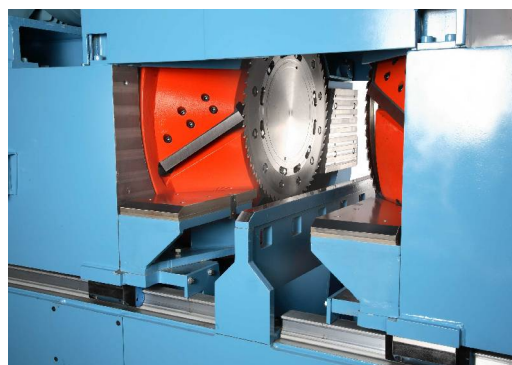

Måttuppgifter

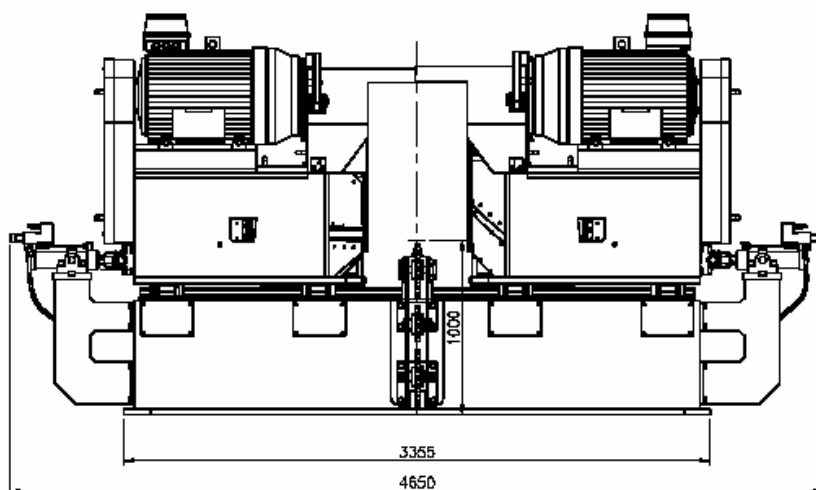
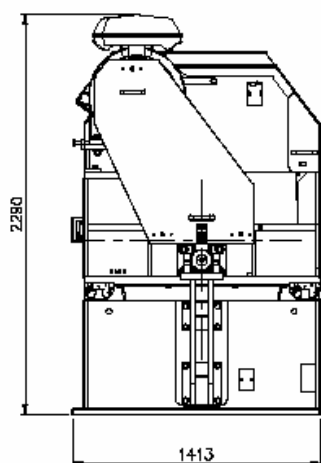

Tekniska data

Max matningshastighet	150 m/min
Max stockdiameter	650 mm
Max blockhöjd	310 mm
Min – max blockbredd	70–570 mm

Reducerhuvud

Varvtalsområde	400 – 900(1100) rpm
----------------------	---------------------

4-stålshuvud

Matningshastighet vid frekvensstyrning av varvtalet och 25 mm flislängd.....	37–82 m/min
--	-------------

6-stålshuvud

Matningshastighet vid frekvensstyrning av varvtalet och 25 mm flislängd.....	54–150 m/min
--	--------------

Motoreffekt	2 x 75–132 kW
-------------------	---------------

Motorvarvtal	1500 rpm
--------------------	----------

Hydraulaggregat, servo	4 kW
------------------------------	------

Vikt	ca 10 ton
------------	-----------

Extra tillbehör

- Toppcentrering "Centro" för RL-600
- Kurvsågningsutrustning för RC-600
- Driven tryckskena i RC-600
- Underliggande matarkedja i RC-600
- Drivna horisontella utmatarvalsar
- Drivna vertikala utmatningsvalsar
- Hydraulaggregat för servohydrauliken



Rätt till ändringar förbehålles

Postadress
AriVislanda AB
Olvägen 4
342 50 VISLANDA

Postadress
AriVislanda AB
Box 249
891 26 ÖRNSKÖLDSVIK

Telefon, Vislanda
0472 343 45
Fax, Vislanda
0472 343 49

Telefon, Ö-vik
0660 868 00
Fax, Ö-vik
0660 199 22

E-post
info@arivislanda.com
Hemsida
www.arivislanda.com