

# Horisontell klyvsåg HDSV-700

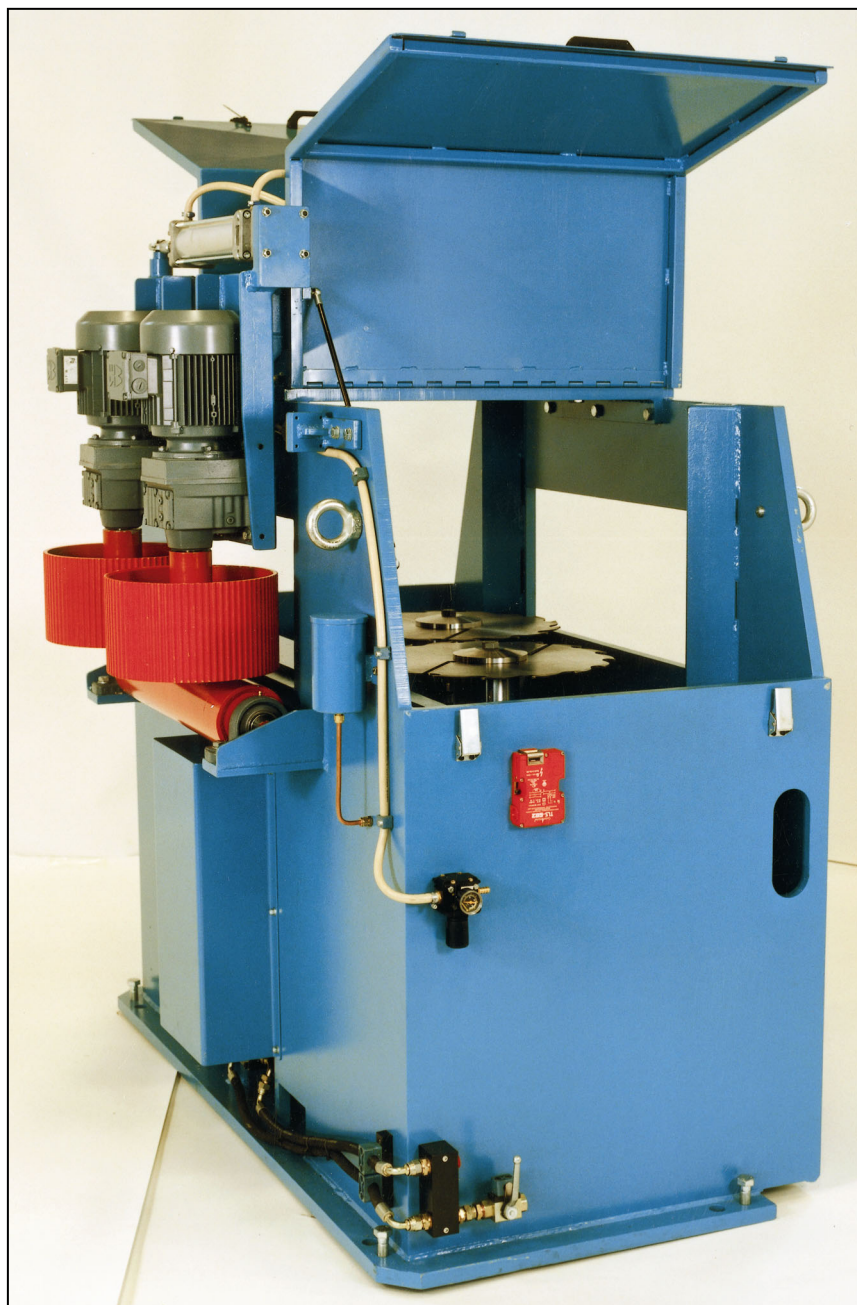

**AriVislanda**  
SORB INDUSTRY



Klyvsågen kan placeras i direkt anslutning till delningssågen för horisontell klyvning av plank eller som fristående maskin vilket då kräver ett matarverk.

## **Vertikala rundgejdrar**

Klyvsågen är uppbyggd på ett stativ i en svetsad lådkonstruktion med mötande horisontella klingor vilka är direktdrivna av två elmotorer. Motorerna är bultade i ett bord som löper på vertikala rundgejdrar vilket innebär att klingorna kan flyttas ned under maskinens arbetsområde då de ej ska vara i ingrepp.

Den vertikala rörelsen av klingorna sker via en servo-hydraulisk cylinder. Smörjningen av rundgejderna sker via oljebad.

## **Två eller fyra klingor**

Klyvsågen kan utrustas med två alternativt fyra klingor. Klingorna har fasta centrum och rensskär. Klingorna kan ändras i höjdlängd med hjälp av fasta distanser.

## **Vertikala matarvalsar**

På klyvsågens utmatningssida finns ett par vertikala flytande matarvalsar med separata drifter vilka manövreras via en pneumatisk cylinder.

Klyvsågen har ett skydd på vardera sida om sin centrumlinje för enkel postning av klingorna.

## Mått

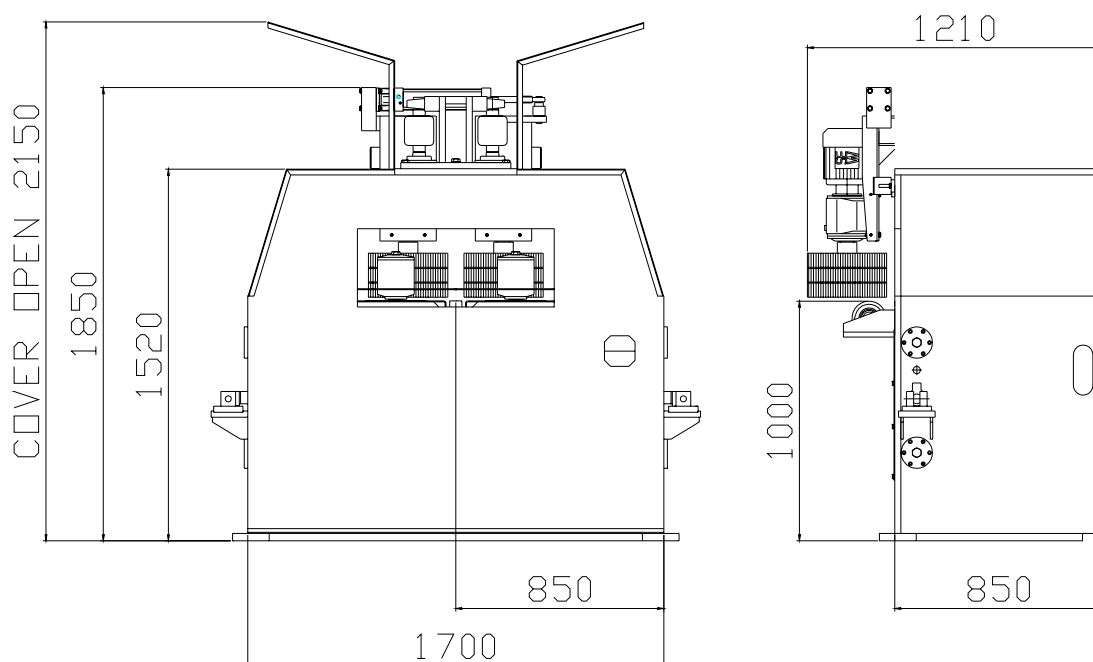

## Tekniska data

Klingdiameter ..... 500 mm  
Antal klingor ..... 2 eller 4 st  
Sågsnitt ..... 5,5 mm  
Max. sågbredd ..... 300 mm  
Max. rörelse över matarvals ..... 150 mm

Luftbehov ..... 20 l/block  
Lufttryck ..... 6 bar

## Motoreffekt

Klingor ..... 2x30@55 kW  
Vertikala valsar ..... 2x1,5 kW

Vikt ..... ca 4 ton

## Extra tillbehör

- Dubbla klingor på varje axel för dubbelklyvning
- Matarverk på inmatningssida vid fristående maskin
- Hydraulaggregat för servohydrauliken