

Sawcommander QSS-300C



QSS-300 är en dubbelaxlig klingsåg som kan placeras som delningssåg efter blockreducerare eller som fristående delningssåg.

Den är utvecklad med hänsyn tagen till dagens och även framtidens ökade krav på ekonomi, hög effektivitet, tillgänglighet och servicevänlighet.

QSS-300 är uppbyggt på ett kraftigt stålstativ som säkerställer en vibrationsfri sågning med hög måttnoggrannhet.

Maskinen är anpassad för raksågning och kurvsågning.

Anslagen har drivna matarvalsar placerade nära klingorna.

Möjlighet finns att såga fem ämnen, individuellt ställbara ned till 18 mm.

Snittpassning är justerbar under drift.

QSS-300 har 4 axlar på vilka klingorna är monterade. Dessa löper på ett linjärt gejdssystem för både vertikala och horisontella rörelser. Måttomställning kan fås med hydrauliskt eller elektriskt servo.



Måttuppgifter

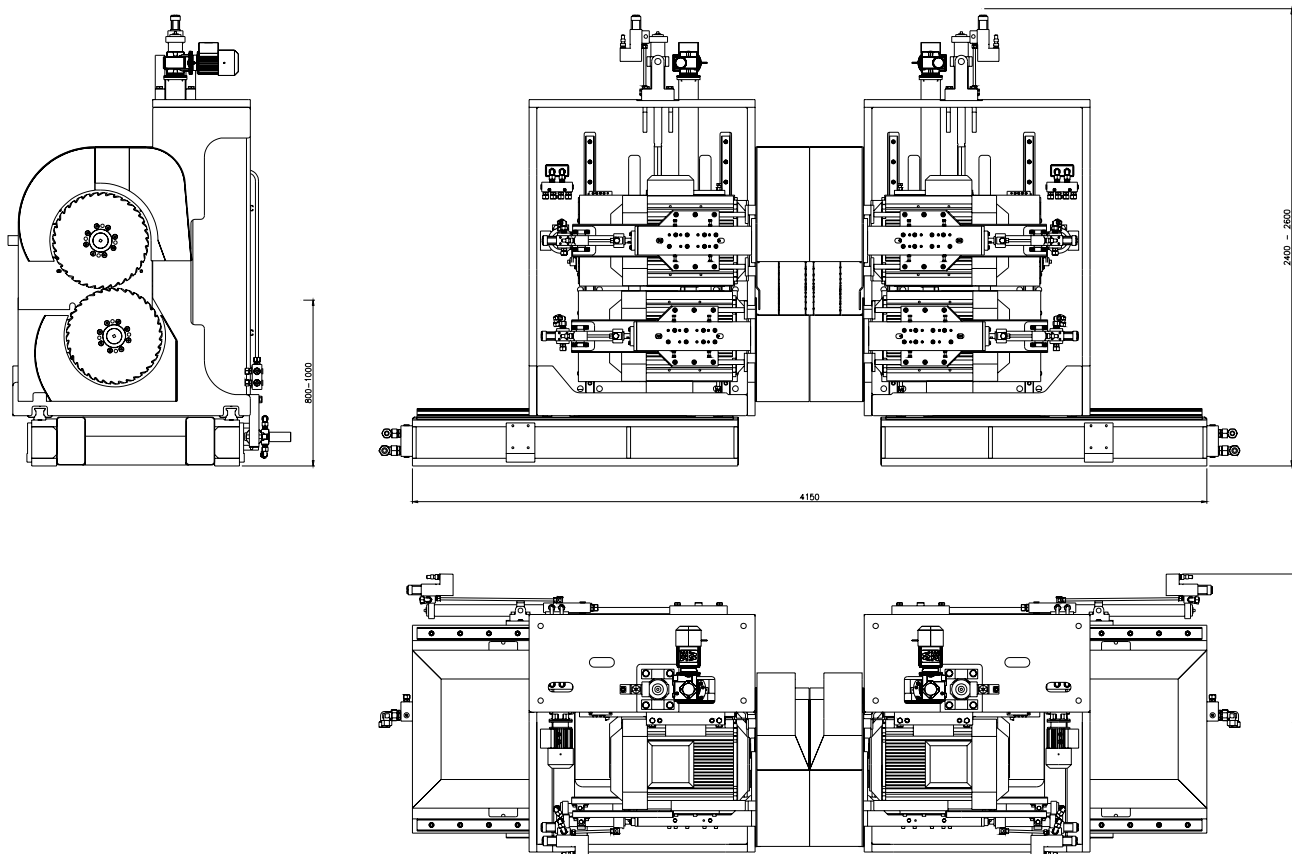

Tekniska data

Max matningshastighet	180 m/min
Max blockhöjd.....	300 (400) mm
Klingdiameter	480-570 mm
Avstånd mellan ytter- och innerklingor	18-90 mm
Max öppningsbredd mellan innerklingor	1200 mm
Motoreffekt 2-4 snitt	4x 55-95 kW
Spindelvarvtal	3000 rpm
Vikt	ca 12 ton



Rätt till ändringar
förbehålles

Postadress
AriVislanda AB
Box 80
340 30 VISLANDA

Postadress
AriVislanda AB
Box 249
891 26 ÖRNSKÖLDSVIK

Telefon, Vislanda
0472 343 45
Fax, Vislanda
0472 343 49

Telefon, Ö-vik
0660 868 00
Fax, Ö-vik
0660 199 22

E-post
info@arivislanda.com
Hemsida
www.arivislanda.com