

# Blockläggare CT-2



## Vänder åt båda hållen

Blockläggaren kan vända blocket åt båda hållen, både medurs och moturs, vilket ger möjlighet till optimal funktion i varje enskilt fall.

Vridningscentrum är hydrauliskt justerbart och anpassas till aktuell blockdimension.

Klämvalsarna är hydrauliskt manövrerade och en av valsarna är elmotordriven.

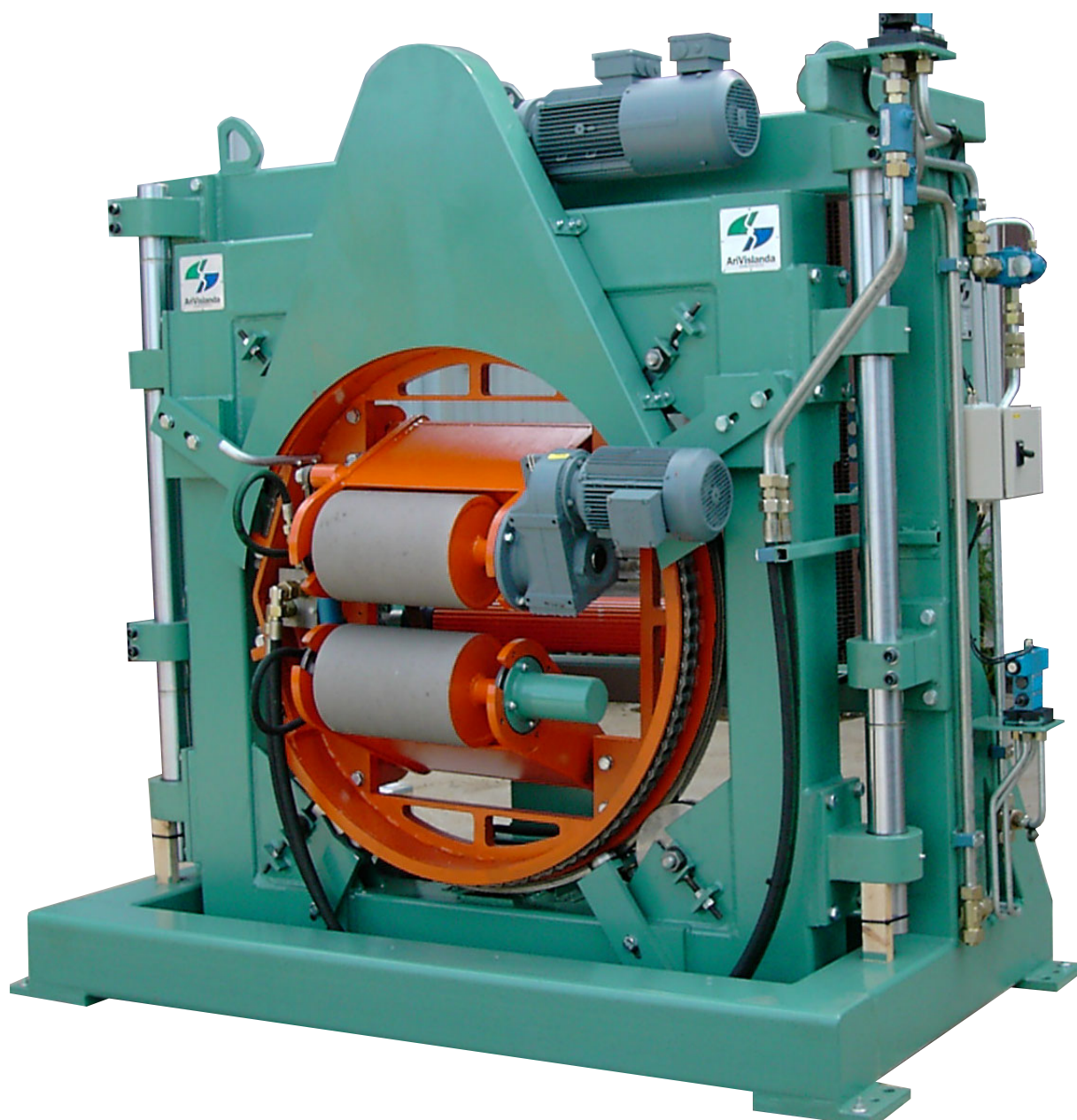

## Mått

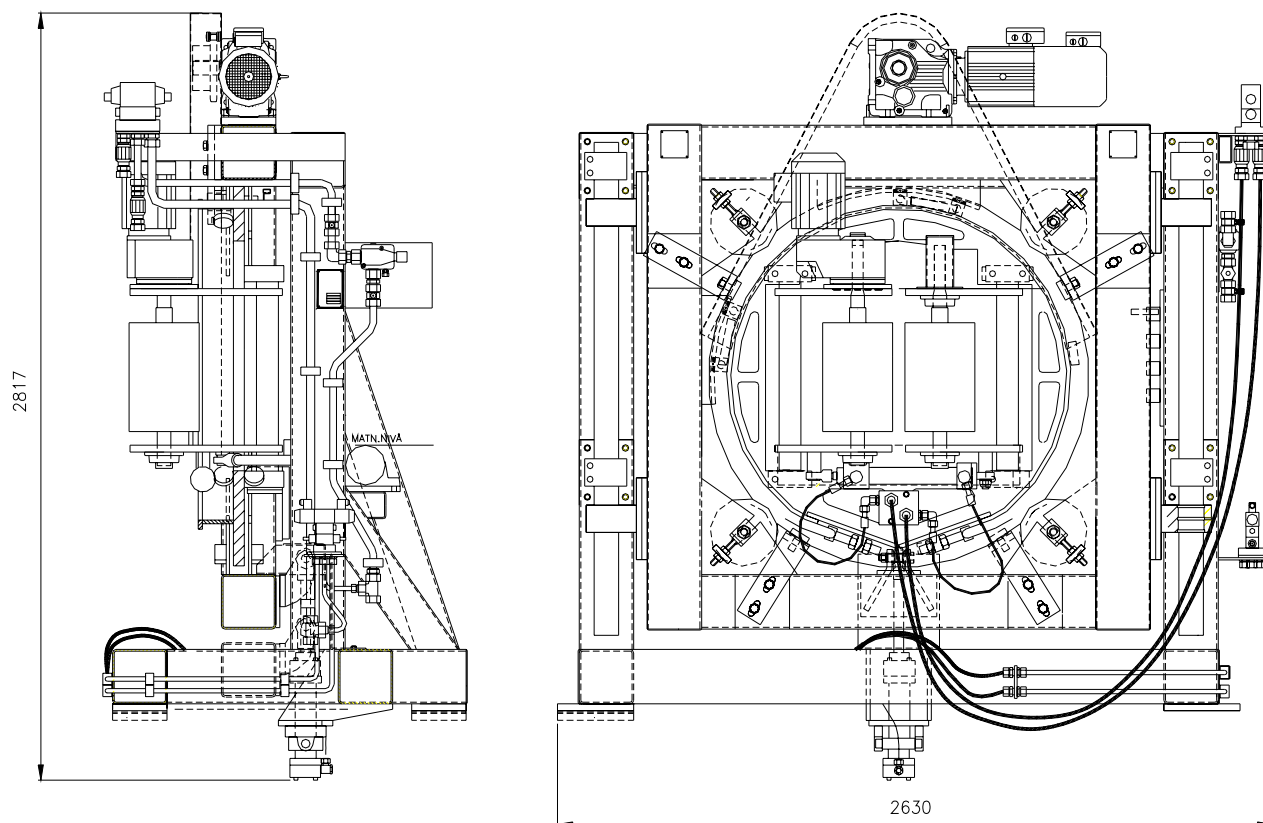

## Tekniska data

Max. matningshastighet ..... 120 m/min

Max. blockbredd ..... 600 mm

Max. blockhöjd ..... 680 mm

Min. blocklängd, 100 m/min ..... 2,7 m

Max antal blockvändningar ..... ca 20/min

### Motoreffekt

Valspar ..... 3,0 kW

Blockläggning ..... 5,5 kW

Vikt ..... ca 2 ton

## Extra tillbehör



Postadress  
AriVislanda AB  
Box 80  
SE-340 30 VISLANDA

Postadress  
AriVislanda AB  
Box 249  
SE-891 26 ÖRNSKÖLDSEVIK

Tel, Vislanda  
0472-343 45  
Fax, Vislanda  
0472-343 49

Tel, Ö-vik  
0660-868 00  
Fax, Ö-vik  
0660-199 22

E-mail  
info@arivislanda.com  
Web  
www.arivislanda.com

Rätt till ändringar